

## Αυτόματο πιεσόμετρο άνω βραχίονα M3 (HEM-7154-E)

**Διαβάστε το Εγχειρίδιο οδηγιών 1 και 2 πριν από τη χρήση.**

EL

Σύμβολα

## 1. Εισαγωγή

Σας ευχαριστούμε που αγοράσατε το αυτόματο πιεσόμετρο άνω βραχίονα OMRON. Αυτό το πιεσόμετρο χρησιμοποιεί τη ταλαντωσιμετρική μέθοδο μέτρησης της πίεσης του αίματος. Αυτό σημαίνει ότι αυτό το πιεσόμετρο ανιχνεύει την κίνηση του αίματος στη βραχιόνια αρτηρία σας και μετατρέπει τις κινήσεις σε ψηφιακή τιμή.

### 1.1 Οδηγίες ασφαλείας

Αυτό το εγχειρίδιο οδηγιών σας παρέχει σημαντικές πληροφορίες σχετικά με το αυτόματο πιεσόμετρο άνω βραχίονα OMRON. Για την εξασφάλιση της ασφαλούς και ορθής χρήσης αυτού του πιεσόμετρου, ΔΙΑΒΑΣΤΕ και ΚΑΤΑΝΟΗΣΤΕ όλες τις οδηγίες ασφαλείας και λειτουργίας. **Αν δεν καταλαβαίνετε αυτές τις οδηγίες ή αν έχετε ερωτήσεις, επικοινωνήστε με το κατάστημα λιανικής ή τον μεταπωλητή της OMRON στην περιοχή σας προτού χρησιμοποιήσετε αυτό το πιεσόμετρο. Για συγκεκριμένες πληροφορίες σχετικά με την αρτηριακή σας πίεση, συμβουλευτείτε τον ιατρό σας.**

### 1.2 Προοριζόμενη χρήση

Η συσκευή αυτή είναι ένα ψηφιακό πιεσόμετρο που προορίζεται για χρήση στη μέτρηση της αρτηριακής πίεσης και της συχνότητας των σφυγμών σε ενήλικες ασθενείς. Η συσκευή ανιχνεύει την εμφάνιση ακανόνιστου καρδιακού παλμού κατά τη διάρκεια της μέτρησης και την υποδεικνύει με ένα σύμβολο με το αποτέλεσμα της μέτρησης. Έχει σχεδιαστεί κυρίως για γενική οικιακή χρήση.

### 1.3 Λήψη και έλεγχος

Αφαιρέστε αυτό το πιεσόμετρο από τη συσκευασία και ελέγξτε το για τυχόν ζημιές. Αν αυτό το πιεσόμετρο έχει υποστεί ζημιές, ΜΗΝ ΤΟ ΧΡΗΣΙΜΟΠΟΙΗΣΕΤΕ και επικοινωνήστε με το κατάστημα λιανικής ή τον μεταπωλητή της OMRON.

## 2. Σημαντικές πληροφορίες ασφαλείας

Διαβάστε τις Σημαντικές πληροφορίες ασφαλείας στο παρόν εγχειρίδιο οδηγιών προτού χρησιμοποιήσετε αυτό το πιεσόμετρο. Ακολουθήστε αυτό το εγχειρίδιο οδηγιών πιστά για τη ασφαλεία σας. Φυλάξτε το για μελλοντική αναφορά. Για συγκεκριμένες πληροφορίες σχετικά με την αρτηριακή σας πίεση, ΣΥΜΒΟΥΛΕΥΤΕΙΤΕ ΤΟΝ ΙΑΤΡΟ ΣΑΣ.

### ⚠ 2.1 Προειδοποίηση

**Υποδεικνύει μια δυνητικά επικίνδυνη κατάσταση η οποία, αν δεν αποφευχθεί, μπορεί να οδηγήσει σε θάνατο ή σοβαρό τραυματισμό.**

- ΜΗ χρησιμοποιείτε αυτό το πιεσόμετρο σε βρέφη, νήπια, παιδιά ή άτομα που δεν είναι σε θέση να εκφραστούν.
- ΜΗ ρυθμίζετε τα φάρμακα με βάση τις μετρήσεις αυτού του πιεσόμετρου. Παίρνετε τα φάρμακα όπως τα έχει συνταγογραφήσει ο ιατρός σας. ΜΟΝΟ ένας ιατρός είναι αρμόδιος να διαγνώσει και να θεραπεύσει την υψηλή αρτηριακή πίεση.
- ΜΗ χρησιμοποιείτε αυτό το πιεσόμετρο σε τραυματισμένο βραχίονα ή σε βραχίονα που υποβάλλεται σε ιατρική αγωγή.
- ΜΗΝ εφαρμόζετε την περιχειρίδα σε βραχίονα με ενδοφλέβιο ορό ή όπου πραγματοποιείται μετάγγιση αίματος.
- ΜΗ χρησιμοποιείτε αυτό το πιεσόμετρο σε περιοχές με χειρουργικό εξοπλισμό υψηλής συχνότητας, εξοπλισμό μαγνητικής τομογραφίας (MRI) ή σύστημα υπολογιστικής τομογραφίας (CT). Μπορεί να προκληθεί εσφαλμένη λειτουργία του πιεσόμετρου ή/και ανακριβής μέτρηση.
- ΜΗ χρησιμοποιείτε αυτό το πιεσόμετρο σε περιβάλλον πλούσιο σε οξυγόνο ή κοντά σε εύφλεκτο αέριο.
- Συμβουλευτείτε τον ιατρό σας προτού χρησιμοποιήσετε αυτό το πιεσόμετρο, αν πάσχετε από κοινές αρρυθμίες όπως πρόωρες κολπικές ή κοιλιακές συστολές ή κολπική μαρμαρυγή, αρτηριακή σκλήρυνση, κακή αιμάτωση, διαβήτη, εγκυμοσύνη, προεκλαμψία ή νεφρική πάθηση. ΠΡΕΠΕΙ ΝΑ ΣΗΜΕΙΩΘΕΙ ότι οποιαδήποτε από αυτές τις παθήσεις μαζί με την κίνηση του ασθενή ή τα ρίγη μπορεί να επηρεάσουν τη μέτρηση.
- ΠΟΤΕ μην προχωράτε σε διάγνωση ή μην λαμβάνετε αγωγή μόνος/-η σας με βάση τις μετρήσεις σας. Συμβουλευστε ΠΑΝΤΑ τον ιατρό σας.
- Για την αποφυγή στραγγαλισμού, κρατάτε τον σωλήνα αέρα και το καλώδιο του προσαρμογέα εναλλασσόμενου ρεύματος μακριά από βρέφη, νήπια και παιδιά.
- Αυτό το προϊόν περιέχει μικρά μέρη που μπορεί να προκαλέσουν κίνδυνο πνιγμού σε περίπτωση κατάποσης από βρέφη, νήπια και παιδιά.

## Χειρισμός και χρήση του προσαρμογέα εναλλασσόμενου ρεύματος (προαιρετικό εξάρτημα)

- ΜΗ χρησιμοποιείτε τον προσαρμογέα εναλλασσόμενου ρεύματος αν αυτό το πιεσόμετρο ή το καλώδιο του προσαρμογέα εναλλασσόμενου ρεύματος έχει υποστεί φθορές. Αν αυτό το πιεσόμετρο ή το καλώδιο έχει υποστεί φθορές, απενεργοποιήστε το και αποσυνδέστε αμέσως τον προσαρμογέα εναλλασσόμενου ρεύματος από την πρίζα.
- Συνδέστε τον προσαρμογέα εναλλασσόμενου ρεύματος σε κατάλληλη πρίζα παροχής ρεύματος. ΜΗ χρησιμοποιείτε πολύπριζο.
- ΜΗ συνδέετε ή αποσυνδέετε τον προσαρμογέα εναλλασσόμενου ρεύματος από την πρίζα παροχής ρεύματος με βρεγμένα χέρια.
- ΜΗΝ αποσυναρμολογείτε ή προσπαθήσετε να επισκευάσετε τον προσαρμογέα εναλλασσόμενου ρεύματος.

## Χειρισμός και χρήση των μπαταριών

- Φυλάσσετε τις μπαταρίες μακριά από βρέφη, νήπια και παιδιά.



### 2.2 Προσοχή

**Υποδεικνύει μια δυνητικά επικίνδυνη κατάσταση η οποία, αν δεν αποφευχθεί, ενδέχεται να οδηγήσει σε ελαφρύ ή μέτριο τραυματισμό του χρήστη ή του ασθενούς ή να προκαλέσει βλάβη της συσκευής ή άλλων περιουσιακών στοιχείων.**

- Διακόψτε τη χρήση αυτού του πιεσόμετρου και συμβουλευτείτε τον ιατρό σας αν εμφανίσετε ερεθισμό του δέρματος ή ενόχληση.
- Συμβουλευτείτε τον ιατρό σας προτού χρησιμοποιήσετε αυτό το πιεσόμετρο σε βραχίονα όπου υπάρχει ενδοαγγειακή προσπέλαση ή θεραπεία, ή αρτηριοφλεβική επικοινωνία (shunt), λόγω προσωρινής παρεμβολής στην αιματική ροή η οποία θα μπορούσε να προκαλέσει τραυματισμό.
- Συμβουλευτείτε τον ιατρό σας πριν από τη χρήση αυτού του πιεσόμετρου αν έχετε υποβληθεί σε μαστεκτομή.
- Συμβουλευτείτε τον ιατρό σας πριν από τη χρήση αυτού του πιεσόμετρου αν πάσχετε από σοβαρά προβλήματα αιματικής ροής ή διαταραχές αίματος, καθώς η διόγκωση του περικαρπίου μπορεί να προκαλέσει μωλωπισμό.

- ΜΗ λαμβάνετε μετρήσεις πιο συχνά από ό,τι είναι απαραίτητο, καθώς μπορεί να προκληθεί μωλωπισμός λόγω της παρεμβολής στην αιματική ροή.
- Φουσκώνετε την περιχειρίδα ΜΟΝΟ όταν είναι τυλιγμένη γύρω από τον άνω βραχίονα σας.
- Αφαιρέστε την περιχειρίδα αν δεν αρχίσει να ξεφουσκώνει κατά τη διάρκεια της μέτρησης.
- Χρησιμοποιείτε αυτό το πιεσόμετρο ΜΟΝΟ για τη μέτρηση της αρτηριακής πίεσης.
- Κατά τη μέτρηση, βεβαιωθείτε ότι δεν βρίσκεται κάποια κινητή συσκευή ή άλλη ηλεκτρική συσκευή που εκπέμπει ηλεκτρομαγνητικά πεδία σε απόσταση μικρότερη από 30 cm από αυτό το πιεσόμετρο. Μπορεί να προκληθεί εσφαλμένη λειτουργία του πιεσόμετρου ή/και ανακριβής μέτρησης.
- ΜΗΝ αποσυναρμολογείτε ή προσπαθήσετε να επισκευάσετε αυτό το πιεσόμετρο ή άλλα εξαρτήματα. Μπορεί να προκληθεί ανακριβής μέτρησης.
- ΜΗ χρησιμοποιείτε το προϊόν σε χώρο με υγρασία ή σε χώρο όπου νερό μπορεί να πιτσιλίζει αυτό το πιεσόμετρο. Μπορεί να προκληθεί βλάβη στο πιεσόμετρο.
- ΜΗ χρησιμοποιείτε αυτό το πιεσόμετρο μέσα σε όχημα που βρίσκεται σε κίνηση, όπως ένα αυτοκίνητο ή ένα αεροπλάνο.
- ΜΗ ρίχνετε και μην εκθέτετε αυτό το πιεσόμετρο σε ισχυρούς κραδασμούς ή δονήσεις.
- ΜΗ χρησιμοποιείτε αυτό το πιεσόμετρο σε μέρη με υψηλή ή χαμηλή υγρασία ή με υψηλή ή χαμηλή θερμοκρασία. Ανατρέξτε στην ενότητα 6.
- Κατά τη διάρκεια της μέτρησης, παρατηρείτε τον βραχίονα για να ελέγξετε ότι το πιεσόμετρο δεν προκαλεί παρατεταμένη βλάβη της κυκλοφορίας αίματος.
- ΜΗ χρησιμοποιείτε αυτό το πιεσόμετρο σε περιβάλλοντα υψηλής χρήσης, όπως ιατρικές κλινικές ή ιατρεία.
- ΜΗ χρησιμοποιείτε αυτό το πιεσόμετρο ταυτόχρονα με άλλον ιατρικό ηλεκτρικό εξοπλισμό. Μπορεί να προκληθεί εσφαλμένη λειτουργία ή/και ανακριβής μέτρησης.
- Αποφύγετε το μπάνιο, την κατανάλωση αλκοόλ ή καφέινης, το κάπνισμα, τη σωματική άσκηση και την κατανάλωση φαγητού για τουλάχιστον 30 λεπτά πριν από τη λήψη μιας μέτρησης.

- Ξεκουραστείτε για τουλάχιστον 5 λεπτά πριν από τη λήψη μιας μέτρησης.
- Αφαιρέστε τυχόν εφαρμοστά ή χοντρά ρούχα από τον βραχίονα κατά τη λήψη της μέτρησης.
- Μείνετε ακίνητος/-η και ΜΗ μιλάτε κατά τη διάρκεια της μέτρησης.
- Χρησιμοποιείτε την περιχειρίδα ΜΟΝΟ σε άτομα των οποίων η περιφέρεια του βραχίονα είναι εντός του καθορισμένου εύρους της περιχειρίδας.
- Βεβαιωθείτε ότι αυτό το πιεσόμετρο βρίσκεται σε θερμοκρασία δωματίου προτού λάβετε μια μέτρηση. Η λήψη μιας μέτρησης μετά από μια υπερβολική αλλαγή θερμοκρασίας θα μπορούσε να οδηγήσει σε ανακριβή μέτρηση. Η OMRON συνιστά να περιμένετε για περίπου 2 ώρες ώστε το πιεσόμετρο να ζεσταθεί ή να κρυώσει, όταν αυτό χρησιμοποιηθεί σε περιβάλλον εντός της θερμοκρασίας που καθορίζεται στις συνθήκες λειτουργίας, μετά από αποθήκευση στη μέγιστη ή στην ελάχιστη θερμοκρασία αποθήκευσης. Για πρόσθετες πληροφορίες σχετικά με τη θερμοκρασία λειτουργίας και αποθήκευσης/μεταφοράς, ανατρέξτε στην ενότητα 6.
- ΜΗ χρησιμοποιείτε αυτό το πιεσόμετρο αφού ολοκληρωθεί η περίοδος ανθεκτικότητας. Ανατρέξτε στην ενότητα 6.
- ΜΗΝ τσακίζετε υπερβολικά την περιχειρίδα ή τον σωλήνα αέρα.
- ΜΗ διπλώνετε ή τσακίζετε τον σωλήνα αέρα κατά τη λήψη μέτρησης. Μπορεί να προκληθεί τραυματισμός από τη διακοπή της αιματικής ροής.
- Για να αφαιρέσετε το βύσμα αέρα, τραβήξτε το πλαστικό βύσμα αέρα στη βάση του σωλήνα, όχι τον ίδιο τον σωλήνα.
- Χρησιμοποιείτε ΜΟΝΟ τον προσαρμογέα εναλλασσόμενου ρεύματος, την περιχειρίδα, τις μπαταρίες και τα εξαρτήματα που προβλέπονται για αυτό το πιεσόμετρο. Η χρήση προσαρμογών εναλλασσόμενου ρεύματος, περιχειρίδων και μπαταριών που δεν υποστηρίζονται μπορεί να προκαλέσει βλάβη ή/και να αποβεί επικίνδυνη για αυτό το πιεσόμετρο.
- Χρησιμοποιείτε ΜΟΝΟ την εγκεκριμένη περιχειρίδα για αυτό το πιεσόμετρο. Η χρήση άλλων περιχειρίδων μπορεί να οδηγήσει σε εσφαλμένες μετρήσεις.

- Η διόγκωση σε υψηλότερη πίεση από την απαραίτητη μπορεί να έχει ως αποτέλεσμα το μωλωπισμό του βραχίονα στο σημείο που εφαρμόστηκε η περιχειρίδα. ΣΗΜΕΙΩΣΗ: ανατρέξτε στην παράγραφο «Αν η συστολική σας πίεση είναι πάνω από 210 mmHg» στην ενότητα 11 του εγχειριδίου οδηγιών (2) για περισσότερες πληροφορίες.
- Διαβάστε και ακολουθήστε την ενότητα «Σωστή απόρριψη αυτού του προϊόντος» στην ενότητα 7 κατά την απόρριψη της συσκευής και τυχόν χρησιμοποιημένων εξαρτημάτων ή προαιρειτικών εξαρτημάτων.

### **Χειρισμός και χρήση του προσαρμογέα εναλλασσόμενου ρεύματος (προαιρετικό εξάρτημα)**

- Συνδέστε πλήρως τον προσαρμογέα εναλλασσόμενου ρεύματος στην πρίζα.
- Όταν αποσυνδέετε τον προσαρμογέα εναλλασσόμενου ρεύματος από την πρίζα, προσέξτε ώστε να τραβήξετε με ασφάλεια τον προσαρμογέα εναλλασσόμενου ρεύματος. ΜΗΝ τραβάτε από το καλώδιο του προσαρμογέα εναλλασσόμενου ρεύματος.
- Κατά τον χειρισμό του καλωδίου του προσαρμογέα εναλλασσόμενου ρεύματος:  
Μην το προκαλέσετε ζημιά. / Μην το τσακίζετε. / Μην το τροποποιείτε.  
ΜΗΝ το συνθλίβετε. / Μην το λυγίζετε ή το τραβάτε με δύναμη. / Μην το στρίβετε.  
ΜΗΝ το χρησιμοποιείτε αν είναι τυλιγμένο.  
ΜΗΝ το τοποθετείτε κάτω από βαριά αντικείμενα.
- Σκουπίζετε τη σκόνη από τον προσαρμογέα εναλλασσόμενου ρεύματος.
- Αποσυνδέετε τον προσαρμογέα εναλλασσόμενου ρεύματος όταν δεν τον χρησιμοποιείτε.
- Αποσυνδέετε τον προσαρμογέα εναλλασσόμενου ρεύματος πριν από τον καθαρισμό αυτού του πιεσόμετρου.

## Χειρισμός και χρήση των μπαταριών

- ΜΗΝ τοποθετείτε τις μπαταρίες με εσφαλμένη ευθυγράμμιση των πόλων.
- Χρησιμοποιείτε ΜΟΝΟ 4 αλκαλικές μπαταρίες ή μπαταρίες μαγγανίου τύπου «AA» με αυτό το πιεσόμετρο. ΜΗ χρησιμοποιείτε άλλους τύπους μπαταριών. ΜΗ χρησιμοποιείτε καινούριες και χρησιμοποιημένες μπαταρίες μαζί. ΜΗ χρησιμοποιείτε μπαταρίες από διαφορετικές μάρκες μαζί.
- Αφαιρέστε τις μπαταρίες αν αυτό το πιεσόμετρο δεν πρόκειται να χρησιμοποιηθεί για μεγάλο χρονικό διάστημα.
- Αν εισέλθει υγρό μπαταρίας στα μάτια σας, ξεπλύνετε αμέσως με άφθονο καθαρό νερό. Συμβουλευτείτε αμέσως τον ιατρό σας.
- Αν έλθει σε επαφή με το δέρμα σας υγρό μπαταρίας, ξεπλύνετε αμέσως το δέρμα σας με άφθονο καθαρό, χλιαρό νερό. Αν τυχόν ερεθισμός, τραυματισμός ή πόνος επιμένει, συμβουλευτείτε τον ιατρό σας.
- ΜΗ χρησιμοποιείτε μπαταρίες μετά την ημερομηνία λήξης τους.
- Ελέγχετε τακτικά τις μπαταρίες για να εξασφαλίσετε ότι λειτουργούν σωστά.

## 2.3 Γενικές προφυλάξεις

- Για να διακόψετε μια μέτρηση, πατήστε το κουμπί [START/STOP] κατά τη διάρκεια της μέτρησης.
- Όταν λαμβάνετε μέτρηση από τον δεξί βραχίονα, ο σωλήνας αέρα πρέπει να βρίσκεται στο πλάι του αγκώνα σας. Προσέξτε να μην ακουμπήσετε το βραχίονά σας στο σωλήνα αέρα.



- Η αρτηριακή πίεση ενδέχεται να διαφέρει μεταξύ του δεξιού και αριστερού βραχίονα και να προκύψει διαφορετική τιμή μέτρησης. Χρησιμοποιείτε πάντα το ίδιο χέρι για τις μετρήσεις. Αν οι τιμές μεταξύ των δύο βραχιόνων διαφέρουν σημαντικά, συμβουλευτείτε τον ιατρό σας σχετικά με το ποιο βραχίονα χρησιμοποιείτε για τη λήψη των μετρήσεών σας.

- Κατά τη χρήση προαιρετικού προσαρμογέα εναλλασσόμενου ρεύματος, φροντίστε να μην τοποθετήσετε το πιεσόμετρο σε θέση που δυσκολεύει τη σύνδεση και αποσύνδεση του προσαρμογέα εναλλασσόμενου ρεύματος.

## Χειρισμός και χρήση των μπαταριών

- Η απόρριψη των χρησιμοποιημένων μπαταριών θα πρέπει να εκτελείται σύμφωνα με τους τοπικούς κανονισμούς.
- Οι παρεχόμενες μπαταρίες ενδέχεται να έχουν μικρότερη διάρκεια ζωής από τις νέες μπαταρίες.

Μην ξεχνάτε να καταγράφετε τις μετρήσεις της αρτηριακής πίεσης και της συχνότητας σφυγμών σας για τον ιατρό σας. Μια μεμονωμένη μέτρηση δεν παρέχει ακριβή ένδειξη της πραγματικής αρτηριακής σας πίεσης.

Χρησιμοποιήστε το Ημερολόγιο αρτηριακής πίεσης για να διατηρήσετε αρχείο πολλών μετρήσεων εντός ενός συγκεκριμένου χρονικού διαστήματος. Για να πραγματοποιήσετε λήψη των αρχείων PDF του ημερολογίου, επισκεφτείτε την τοποθεσία [www.omron-healthcare.com](http://www.omron-healthcare.com).

### 3. Μηνύματα σφάλματος και αντιμετώπιση προβλημάτων

Σε περίπτωση που οποιαδήποτε από τα παρακάτω προβλήματα προκύψουν κατά τη μέτρηση, ελέγξτε ότι δεν υπάρχει άλλη ηλεκτρική συσκευή σε απόσταση μικρότερη από 30 cm. Αν το πρόβλημα επιμένει, ανατρέξτε στον παρακάτω πίνακα.

Ένδειξη/Πρόβλημα	Πιθανή αιτία	Λύση
<b>E1</b> εμφανίζεται αυτή η ένδειξη ή η περιχειρίδα δεν διογκώνεται.	Πατήσατε το κουμπί [START/STOP] ενώ δεν είχε τοποθετηθεί η περιχειρίδα.	Πατήστε πάλι το κουμπί [START/STOP] για να απενεργοποιήσετε το πιεσόμετρο. Αφού συνδέσετε γερά το βύσμα αέρα και τοποθετήσετε σωστά την περιχειρίδα, πατήστε το κουμπί [START/STOP].
	Το βύσμα αέρα δεν έχει συνδεθεί πλήρως στο πιεσόμετρο. Η περιχειρίδα δεν έχει τοποθετηθεί σωστά.	Συνδέστε με προσοχή το βύσμα αέρα.  Τοποθετήστε σωστά την περιχειρίδα και πραγματοποιήστε νέα μέτρηση. Ανατρέξτε στην ενότητα 5 του εγχειριδίου οδηγιών (2).
	Υπάρχει διαρροή αέρα από την περιχειρίδα.	Αντικαταστήστε την περιχειρίδα με μια καινούρια. Ανατρέξτε στην ενότητα 12 του εγχειριδίου οδηγιών (2).
<b>E2</b> εμφανίζεται αυτή η ένδειξη ή η μέτρηση δεν μπορεί να ολοκληρωθεί μετά από τη διογκωση της περιχειρίδας.	Μετακινηθήκατε ή μιλήσατε κατά τη διάρκεια της μέτρησης και η περιχειρίδα δεν διογκώθηκε επαρκώς. Καθώς η συστολική πίεση είναι άνω των 210 mmHg, δεν είναι δυνατή η λήψη μέτρησης.	Μείνετε ακίνητος/-η και μη μιλάτε κατά τη διάρκεια μιας μέτρησης. Αν εμφανιστεί η ένδειξη «E2» επανειλημμένα, διογκώστε την περιχειρίδα χειροκίνητα έτσι ώστε η συστολική πίεση να είναι 30 έως 40 mmHg πάνω από τις προηγούμενες μετρήσεις σας. Ανατρέξτε στην ενότητα 11 του εγχειριδίου οδηγιών (2).
	<b>E3</b> εμφανίζεται αυτή η ένδειξη	Η περιχειρίδα διογκώθηκε πέρα από τη μέγιστη επιτρεπόμενη πίεση.
<b>E4</b> εμφανίζεται αυτή η ένδειξη	Μετακινηθήκατε ή μιλήσατε κατά τη διάρκεια της μέτρησης. Οι δονήσεις διαταράσσουν τη μέτρηση.	Μείνετε ακίνητος/-η και μη μιλάτε κατά τη διάρκεια μιας μέτρησης.

Ένδειξη/Πρόβλημα	Πιθανή αιτία	Λύση
 εμφανίζεται αυτή η ένδειξη  εμφανίζεται αυτή η ένδειξη  αυτή η ένδειξη δεν αναβοσβήνει κατά τη διάρκεια της μέτρησης	<p>Η συχνότητα σφυγμών δεν ανιχνεύεται σωστά.</p>	<p>Τοποθετήστε σωστά την περιχειρίδα και πραγματοποιήστε νέα μέτρηση. Ανατρέξτε στην ενότητα 5 του εγχειριδίου οδηγιών (2). Μείνετε ακίνητος/-η και καθίστε σωστά κατά τη διάρκεια της μέτρησης.</p> <p>Αν το σύμβολο «» εξακολουθεί να εμφανίζεται, συνιστάται να συμβουλευτείτε τον ιατρό σας.</p>
 εμφανίζεται αυτή η ένδειξη	<p>Το πιεσόμετρο παρουσίασε δυσλειτουργία.</p>	<p>Πατήστε ξανά το κουμπί [START/STOP]. Αν εξακολουθεί να εμφανίζεται η ένδειξη «Er», επικοινωνήστε με το κατάστημα λιανικής ή τον μεταπωλητή της OMRON στην περιοχή σας.</p>
 αναβοσβήνει αυτή η ένδειξη	<p>Η ισχύς των μπαταριών είναι χαμηλή.</p>	<p>Συνιστάται να αντικαταστήσετε και τις 4 μπαταρίες με καινούριες. Ανατρέξτε στην ενότητα 3 του εγχειριδίου οδηγιών (2).</p>
 εμφανίζεται αυτή η ένδειξη ή το πιεσόμετρο απενεργοποιήθηκε απροσδόκητα κατά τη διάρκεια μιας μέτρησης	<p>Οι μπαταρίες είναι αποφορτισμένες.</p>	<p>Αντικαταστήστε αμέσως και τις 4 μπαταρίες με καινούριες. Ανατρέξτε στην ενότητα 3 του εγχειριδίου οδηγιών (2).</p>
<p>Δεν εμφανίζεται τίποτα στην οθόνη του πιεσόμετρου.</p>	<p>Οι πόλοι των μπαταριών δεν έχουν ευθυγραμμιστεί σωστά.</p>	<p>Ελέγξτε ότι η τοποθέτηση των μπαταριών είναι σωστή. Ανατρέξτε στην ενότητα 3 του εγχειριδίου οδηγιών (2).</p>
<p>Οι μετρήσεις είναι πολύ υψηλές ή πολύ χαμηλές.</p>	<p>Η αρτηριακή πίεση διαφέρει συνεχώς. Πολλοί παράγοντες, όπως το άγχος, η ώρα της ημέρας ή/και ο τρόπος που εφαρμόζετε την περιχειρίδα μπορεί να επηρεάσουν την αρτηριακή πίεσή σας. Ανατρέξτε στην ενότητα 2 του εγχειριδίου οδηγιών (2).</p>	
<p>Προκύπτει οποιοδήποτε άλλο πρόβλημα.</p>	<p>Πατήστε το κουμπί [START/STOP] για να απενεργοποιήσετε το πιεσόμετρο και, κατόπιν, πατήστε το πάλι για να λάβετε μια μέτρηση. Αν το πρόβλημα συνεχιστεί, αφαιρέστε όλες τις μπαταρίες και περιμένετε για 30 δευτερόλεπτα. Κατόπιν επανατοποθετήστε τις μπαταρίες. Αν το πρόβλημα παραμένει, επικοινωνήστε με το κατάστημα λιανικής ή τον μεταπωλητή της OMRON στην περιοχή σας.</p>	

## 4. Περιορισμένη εγγύηση

Ευχαριστούμε που αγοράσατε ένα προϊόν της OMRON. Αυτό το προϊόν είναι κατασκευασμένο από υλικά υψηλής ποιότητας και έχει δοθεί μεγάλη φροντίδα στην κατασκευή του. Σχεδιάστηκε για να σας παρέχει κάθε ικανοποίηση, με την προϋπόθεση ότι το χειρίζεστε σωστά και το συντηρείτε όπως περιγράφεται στο εγχειρίδιο οδηγιών.

Για αυτό το προϊόν παρέχεται εγγύηση από την OMRON για μια περίοδο 5 ετών από την ημερομηνία αγοράς. Η σωστή κατασκευή, η εργασία και τα υλικά αυτού του προϊόντος είναι εγγυημένα από την OMRON. Κατά τη διάρκεια αυτής της περιόδου της εγγύησης, η OMRON θα επισκευάσει ή θα αντικαταστήσει το ελαττωματικό προϊόν ή όποια ελαττωματικά εξαρτήματα, χωρίς χρέωση για την εργασία ή τα ανταλλακτικά.

Η εγγύηση δεν καλύπτει τα ακόλουθα:

- A. Έξοδα μεταφοράς και κινδύνους κατά τη μεταφορά.
- B. Έξοδα για επισκευές ή/και βλάβες που προκλήθηκαν από επισκευές που πραγματοποιήθηκαν από μη εξουσιοδοτημένα άτομα.
- Γ. Περιοδικούς ελέγχους και συντήρηση.
- Δ. Βλάβη ή φθορά προαιρετικών μερών ή άλλων εξαρτημάτων εκτός της κύριας συσκευής, εφόσον δεν αναφέρεται ρητά στην παραπάνω εγγύηση.
- E. Έξοδα που προέκυψαν από μη αποδεκτή αξίωση (αυτά θα χρεωθούν).
- Z. Ζημιές κάθε είδους, συμπεριλαμβανομένων προσωπικών, που προκλήθηκαν ακούσια ή από κακή χρήση.
- H. Η υπηρεσία βαθμονόμησης δεν περιλαμβάνεται στην εγγύηση.
- Θ. Τα προαιρετικά εξαρτήματα έχουν εγγύηση ενός (1) έτους από την ημερομηνία αγοράς. Τα προαιρετικά εξαρτήματα περιλαμβάνουν, ενδεικτικά, τα ακόλουθα στοιχεία: περιχειρίδα και σωλήνας περιχειρίδας.

Σε περίπτωση που χρειαστεί σέρβις εντός της εγγύησης, απευθυνθείτε στον αντιπρόσωπο από τον οποίο αγοράσατε το προϊόν ή σε έναν εξουσιοδοτημένο μεταπωλητή της OMRON. Για τη διεύθυνση ανατρέξτε στην συσκευασία/έγγραφο του προϊόντος ή στο εξειδικευμένο κατάστημα λιανικής πώλησης. Αν δυσκολεύεστε να βρείτε υπηρεσίες εξυπηρέτησης πελατών της OMRON, επικοινωνήστε μαζί μας για πληροφορίες στη διεύθυνση:

[www.omron-healthcare.com](http://www.omron-healthcare.com)

Με την επισκευή ή την αντικατάσταση στο πλαίσιο της εγγύησης δεν παρατείνεται ούτε ανανεώνεται η περίοδος της εγγύησης.

Η εγγύηση θα παρέχεται μόνο αν επιστραφεί ολόκληρο το προϊόν μαζί με το αρχικό τιμολόγιο / την απόδειξη που εκδόθηκε στον πελάτη από το κατάστημα λιανικής.

## 5. Συντήρηση

### 5.1 Συντήρηση

Για να προστατεύσετε το πιεσόμετρό σας από βλάβες, ακολουθήστε τις παρακάτω οδηγίες:

Με αλλαγές ή τροποποιήσεις που δεν έχουν εγκριθεί από τον κατασκευαστή, ακυρώνεται η εγγύηση του χρήστη.

#### Προσοχή

ΜΗΝ αποσυναρμολογείτε ή προσπαθήσετε να επισκευάσετε αυτό το πιεσόμετρο ή άλλα εξαρτήματα. Μπορεί να προκληθεί ανακριβής μέτρηση.

### 5.2 Αποθήκευση

• Διατηρείτε το πιεσόμετρό σας στη θήκη φύλαξης, όταν δεν το χρησιμοποιείτε.

1. Αφαιρέστε την περιχειρίδα από το πιεσόμετρο.

#### Προσοχή

Για να αφαιρέσετε το βύσμα αέρα, τραβήξτε το πλαστικό βύσμα αέρα στη βάση του σωλήνα, όχι τον ίδιο τον σωλήνα.

2. Διπλώστε προσεκτικά το σωλήνα αέρα μέσα στην περιχειρίδα. Σημείωση: Μη λυγίζετε υπερβολικά και μην τσακίζετε το σωλήνα αέρα.

3. Τοποθετήστε το πιεσόμετρο και τα άλλα εξαρτήματα στη θήκη φύλαξης.

• Αποθηκεύετε το πιεσόμετρο και τα άλλα εξαρτήματα σε καθαρό, ασφαλές μέρος.

• Μην αποθηκεύετε το πιεσόμετρο και τα άλλα εξαρτήματα:

• Αν το πιεσόμετρο και τα άλλα εξαρτήματα είναι βρεγμένα.

• Σε μέρη εκτεθειμένα σε ακραίες θερμοκρασίες, υγρασία, άμεση ηλιακή ακτινοβολία, σκόνη ή διαβρωτικούς ατμούς όπως χλωρίνη.

• Σε μέρη που εκτίθενται σε κραδασμούς ή δονήσεις.

### 5.3 Καθαρισμός

• Μη χρησιμοποιείτε λειαντικά ή πτητικά καθαριστικά.

• Χρησιμοποιήστε ένα μαλακό, στεγνό ύφασμα ή ένα μαλακό ύφασμα νοτισμένο με ήπιο (ουδέτερο) σαπούνι για τον καθαρισμό του πιεσόμετρου και της περιχειρίδας και, έπειτα, σκουπίστε τα με ένα στεγνό ύφασμα.

• Μην πλένετε και μη βυθίζετε το πιεσόμετρό σας και την περιχειρίδα ή τα άλλα εξαρτήματα στο νερό.

• Μη χρησιμοποιείτε βενζίνη, αρωματικά ή παρόμοιους διαλύτες για τον καθαρισμό του πιεσόμετρου και της περιχειρίδας ή των άλλων εξαρτημάτων.

### 5.4 Βαθμονόμηση και σέρβις

• Η ακρίβεια αυτής της συσκευής παρακολούθησης της πίεσης του αίματος έχει ελεγχθεί προσεκτικά και είναι σχεδιασμένη για μακρόχρονη χρήση.

• Γενικά συνιστάται να φροντίζετε για την επιθεώρηση της μονάδας κάθε δύο χρόνια ώστε να διασφαλίσετε τη σωστή λειτουργία και ακρίβεια.

Παρακαλούμε συμβουλευθείτε έναν εξουσιοδοτημένο αντιπρόσωπο της OMRON ή την Υπηρεσία Εξυπηρέτησης πελατών της OMRON στη διεύθυνση που αναγράφεται στη συσκευασία ή στα συνοδευτικά έγγραφα.

## 6. Προδιαγραφές

Περιγραφή προϊόντος	Αυτόματο πιεσόμετρο άνω βραχίονα		
Κατηγορία προϊόντος	Ηλεκτρονικό σφυγμομανόμετρο		
Μοντέλο (κωδικός)	M3 (HEM-7154-E)	Οθόνη	Ψηφιακή οθόνη LCD
Εύρος πίεσης περιχειρίδας	0 έως 299 mmHg	Εύρος μέτρησης σφυγμών	40 έως 180 παλμοί / λεπτό
Εύρος μέτρησης πίεσης αίματος	ΣΥΣΤΟΛΙΚΗ: 60 έως 260 mmHg / ΔΙΑΣΤΟΛΙΚΗ: 40 έως 215 mmHg		
Ακρίβεια	Πίεση: $\pm 3$ mmHg / Σφυγμοί: $\pm 5\%$ ως προς την ένδειξη της οθόνης		
Διόγκωση	Αυτόματη μέσω ηλεκτρικής αντλίας	Εκτόνωση αέρα	Βαλβίδα αυτόματης εκτόνωσης πίεσης
Μέθοδος μέτρησης	Ταλαντωσιμετρική μέθοδος	Τρόπος λειτουργίας	Συνεχής λειτουργία
Κατηγορία προστασίας IP	Πιεσόμετρο: IP20 / Προαιρετικός προσαρμογέας εναλλασσόμενου ρεύματος: IP21 (HHP-CM01) ή IP22 (HHP-BFH01)		
Ονομαστική ισχύς	DC6 V 4,0 W	Εφαρμοζόμενο μέρος	Τύπου BF (περιχειρίδα)
Πηγή τροφοδοσίας	4 μπαταρίες «AA» 1,5 V ή προαιρετικός προσαρμογέας εναλλασσόμενου ρεύματος (ΕΙΣΟΔΟΣ AC 100 - 240 V 50 - 60 Hz 0,12 - 0,065 A)		
Διάρκεια ζωής μπαταρίας	Περίπου 1.000 μετρήσεις (με τη χρήση καινούριων αλκαλικών μπαταριών)		
Περίοδος ανθεκτικότητας (Διάρκεια ζωής προϊόντος)	Πιεσόμετρο: 5 έτη / Περιχειρίδα: 5 έτη / Προαιρετικός προσαρμογέας εναλλασσόμενου ρεύματος: 5 έτη		
Συνθήκες λειτουργίας	+10 έως +40 °C / 15 έως 90% σχετική υγρασία (χωρίς συμπύκνωση) / 800 έως 1.060 hPa		
Συνθήκες αποθήκευσης/ μεταφοράς	-20 έως +60 °C / 10 έως 90% σχετική υγρασία (χωρίς συμπύκνωση)		
Περιεχόμενα	Πιεσόμετρο, περιχειρίδα (HEM-RML31), 4 μπαταρίες «AA», θήκη φύλαξης, Εγχειρίδιο οδηγιών (1) και (2)		
Προστασία από ηλεκτροπληξία	Εσωτερικά τροφοδοτούμενος εξοπλισμός ME (όταν χρησιμοποιούνται μόνο οι μπαταρίες) Εξοπλισμός κλάσης II ME (προαιρετικός προσαρμογέας εναλλασσόμενου ρεύματος)		
Βάρος	Πιεσόμετρο: περίπου 310 g (χωρίς τις μπαταρίες) / Περιχειρίδα: περίπου 170 g		
Διαστάσεις (τιμή κατ' εκτίμηση)	Πιεσόμετρο: 105 mm (Π) × 87 mm (Υ) × 153 mm (Μ) Περιχειρίδα: 145 mm × 594 mm (σωλήνας αέρα: 750 mm)		
Μνήμη	Αποθηκεύει έως και 60 μετρήσεις ανά χρήστη		

## Σημείωση

- Αυτές οι προδιαγραφές υπόκεινται σε αλλαγές χωρίς προηγούμενη ειδοποίηση.
- Το παρόν πιεσόμετρο έχει ερευνηθεί κλινικά σύμφωνα με τις απαιτήσεις του προτύπου EN ISO 81060-2:2014 και συμμορφώνεται με το πρότυπο EN ISO 81060-2:2014 και EN ISO 81060-2:2019 + A1:2020. Στην κλινική μελέτη επικύρωσης, η 5η φάση χρησιμοποιήθηκε σε 85 άτομα για τον καθορισμό της διαστολικής αρτηριακής πίεσης.
- Η κατηγορία προστασίας IP αφορά βαθμούς προστασίας που παρέχονται από τα περιβλήματα σύμφωνα με το πρότυπο IEC 60529. Αυτό το πιεσόμετρο και ο προαιρετικός προσαρμογέας εναλλασσόμενου ρεύματος είναι προστατευμένα από στέρεα ξένα αντικείμενα διαμέτρου 12,5 mm και μεγαλύτερα, όπως ένα δάκτυλο. Ο προαιρετικός προσαρμογέας εναλλασσόμενου ρεύματος HHP-CM01 είναι προστατευμένος από σταγόνες νερού που πέφτουν κάθετα και μπορεί να προκαλέσουν προβλήματα κατά τη διάρκεια της κανονικής λειτουργίας. Ο προαιρετικός προσαρμογέας εναλλασσόμενου ρεύματος HHP-BFH01 είναι προστατευμένος από σταγόνες νερού που πέφτουν υπό γωνία και μπορεί να προκαλέσουν προβλήματα κατά τη διάρκεια της κανονικής λειτουργίας.

## 7. Σωστή απόρριψη αυτού του προϊόντος (Απόβλητα ηλεκτρικού και ηλεκτρονικού εξοπλισμού)

Η επισήμανση που εμφανίζεται στο προϊόν ή στη βιβλιογραφία του προϊόντος υποδεικνύει ότι δεν θα πρέπει να απορριφθεί μαζί με άλλα οικιακά απορρίμματα στο τέλος της διάρκειας λειτουργίας του.

Για να αποτραπούν πιθανές δυσμενείς επιπτώσεις για το περιβάλλον ή τη δημόσια υγεία λόγω της ανεξέλεγκτης απόρριψης, διαχωρίστε αυτό το προϊόν από άλλους τύπους απορριμμάτων και ανακυκλώστε το υπεύθυνα, ώστε να προάγετε τη βιώσιμη επαναχρησιμοποίηση των υλικών πόρων.

Οι χρήστες θα πρέπει να επικοινωνήσουν είτε με τον πωλητή λιανικής από τον οποίον αγόρασαν αυτό το προϊόν ή με την τοπική τους δημόσια υπηρεσία, για λεπτομέρειες αναφορικά με το σημείο και τον τρόπο επιστροφής αυτού του αντικειμένου για περιβαλλοντικά ασφαλή ανακύκλωση.

Οι εταιρικοί χρήστες θα πρέπει να επικοινωνήσουν με τον προμηθευτή τους και να ελέγξουν τους όρους και τις προϋποθέσεις αγοράς συμβολαίου. Αυτό το προϊόν δεν θα πρέπει να αναμιχθεί με άλλα εμπορικά απορρίμματα για σκοπούς απόρριψης.



EL

## 8. Σημαντικές πληροφορίες σχετικά με την ηλεκτρομαγνητική συμβατότητα (EMC)

Το HEM-7154-E συμμορφώνεται με το πρότυπο ηλεκτρομαγνητικής συμβατότητας (EMC) EN60601-1-2:2015.

Περαιτέρω τεκμηρίωση σύμφωνα με το συγκεκριμένο πρότυπο EMC διατίθεται στην τοποθεσία [www.omron-healthcare.com](http://www.omron-healthcare.com)

Ανατρέξτε στις πληροφορίες ηλεκτρομαγνητικής συμβατότητας για το HEM-7154-E στην τοποθεσία Web.

## 9. Οδηγίες και δήλωση κατασκευαστή

- Το παρόν πιεσόμετρο έχει σχεδιαστεί σύμφωνα με το Ευρωπαϊκό Πρότυπο EN1060, Μη επεμβατικά πιεσόμετρα Μέρος 1: Γενικές Απαιτήσεις και Μέρος 3: Συμπληρωματικές απαιτήσεις για ηλεκτρομηχανικά συστήματα μέτρησης αρτηριακής πίεσης.
- Αυτό το προϊόν της OMRON κατασκευάζεται σύμφωνα με το αυστηρό σύστημα ποιότητας της OMRON HEALTHCARE Co., Ltd., Ιαπωνία. Το βασικό συστατικό στοιχείο των πιεσόμετρων της OMRON, που είναι ο αισθητήρας πίεσης, κατασκευάζεται στην Ιαπωνία.
- Αναφέρετε στον κατασκευαστή και την αρμόδια αρχή του κράτους μέλους όπου έχετε την έδρα σας κάθε σοβαρό συμβάν που προκύπτει σε σχέση με αυτή τη συσκευή.

## Περιγραφή συμβόλων

	Εφαρμοζόμενο μέρος - Τύπου BF Βαθμός προστασίας από ηλεκτροπληξία (ρεύμα διαρροής)
	Εξοπλισμός κλάσης II. Προστασία από ηλεκτροπληξία
IP XX	Βαθμός προστασίας από εισχώρηση σύμφωνα με το πρότυπο IEC 60529
	Σήμανση CE
	Σήμανση UKCA
	Αριθμός σειράς
	Αριθμός παρτίδας
	Αποκλειστική ταυτοποίηση ιατροτεχνολογικού προϊόντος
	Ιατρική συσκευή
	Περιορισμός θερμοκρασίας

	Περιορισμός υγρασίας
	Περιορισμός ατμοσφαιρικής πίεσης
	Ένδειξη πολικότητας συνδετήρα
	Μόνο για εσωτερική χρήση
	Τεχνολογία της OMRON που φέρει εμπορικό σήμα για τη μέτρηση της πίεσης αίματος
	Αναγνωριστικό περιχειρίδων συμβατές με τη συσκευή
	Ένδειξη προσδιορισμού θέσης περιχειρίδας για τον αριστερό βραχίονα
 ART.	Δείκτης στην περιχειρίδα για τοποθέτηση πάνω από την αρτηρία
 INDEX	Ένδειξη εύρους και θέση ευθυγράμμισης με τη βραχιόνια αρτηρία
	Ένδειξη εύρους περιφέρειας βραχίονα για βοήθεια στην επιλογή του σωστού μεγέθους περιχειρίδας

<b>QUALITY PASS</b> 	<b>Σήμα ποιοτικού ελέγχου του κατασκευαστή</b>
<b>LATEX FREE</b>	<b>Δεν κατασκευάζεται από latex από φυσικό καουτσούκ</b>
	<b>Περιφέρεια βραχίονα</b>
	<b>Ο χρήστης πρέπει να συμβουλευτεί αυτό το εγχειρίδιο οδηγιών</b>
	<b>Ο χρήστης πρέπει να ακολουθήσει πιστά αυτό το εγχειρίδιο οδηγιών για την ασφάλειά του.</b>
	<b>Συνεχές ρεύμα</b>
	<b>Εναλλασσόμενο ρεύμα</b>
	<b>Ημερομηνία κατασκευής</b>
	<b>Απαγορευμένη ενέργεια</b>

Ημερομηνία έκδοσης: 2022-05-25

IM1-HEM-7154-E-EL-05-01/2022

Automatic Upper Arm Blood Pressure Monitor M3 (HEM-7154-E)



All for Healthcare



IM2-HEM-7154-E-E1-05-01/2022

Read Instruction manual 1 and 2 before use.

- EL Διαβάστε το Εγχειρίδιο οδηγιών 1 και 2 πριν από τη χρήση.
- PT Leia o Manual de instruções 1 e 2 antes de utilizar.
- DA Læs brugervejledningen 1 og 2 før brug.
- FI Lue käyttöohjeet 1 ja 2 ennen käyttöä.
- SV Läs bruksanvisning 1 och 2 före användning.
- KZ Пайдалану алдында 1 және 2 пайдалану нұсқаулығын оқыңыз.
- UK Перед використанням прочитайте керівництво з експлуатації 1 і 2.

- 1 Package Contents**
- EL Περιεχόμενα συσκευασίας
  - PT Conteúdo da embalagem
  - DA Pakkens indhold
  - FI Pakkauksen sisältö
  - SV Förpackningens innehåll
  - KZ Қаптаманың құрамы
  - DA Isætning af batterier
  - UK Комплект поставки

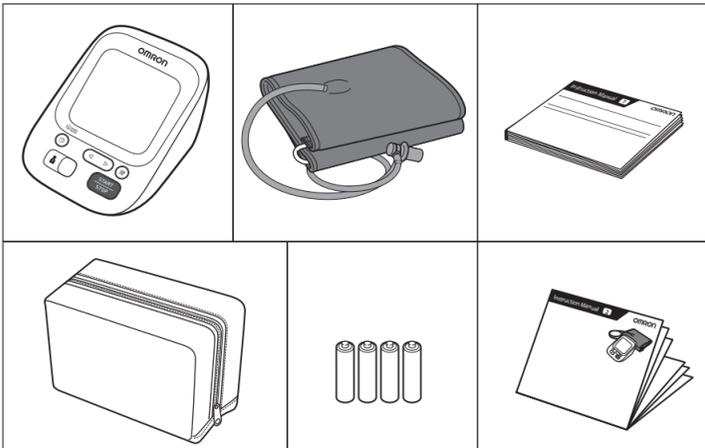

- 2 Preparing for a Measurement**
- EL Προετοιμασία για μέτρηση
  - PT Preparação de uma medição
  - DA Forberedelse af en måling
  - FI Valmistautuminen mittaukseen
  - SV Förbereda en mätning
  - KZ Өлшеуге дайындау
  - UK Підготовка до вимірювання тиску

- 30 minutes before**
- EL 30 λεπτά πριν
  - PT 30 minutos antes
  - DA 30 minutter før
  - FI 30 minuuttia ennen
  - SV 30 minuter innan
  - KZ 30 минут бұрын
  - UK За 30 хвилин
- 

- 5 minutes before: Relax and rest.**
- EL 5 λεπτά πριν: Χαλαρώστε και ξεκουραστείτε.
  - PT 5 minutos antes: descontrair e reposar.
  - DA 5 minutter før: Slap af og hvil.
  - FI 5 minuuttia ennen: rentoudu ja lepää.
  - SV 5 minuter innan: slappna av och vila.
  - KZ 5 минут бұрын: босаңсып, демалу.
  - UK За 5 хвилин: розслабтеся та відпочиньте
- 

- 3 Installing Batteries**
- EL Εγκατάσταση των μπαταριών
  - PT Instalação das pilhas
  - DA Isætning af batterier
  - FI Paristojen asentaminen
  - SV Sätta i batterierna
  - KZ Батарейларды орнату
  - UK Встановлення елементів живлення

- 1
- 2 AA, 1.5V x 4
- 3

- 4 Setting Date and Time**
- EL Ρύθμιση ημερομηνίας και ώρας
  - PT Acertar a data e hora
  - DA Indstilling af dato og klokkeslæt
  - FI Päivämäärän ja kellonajan asettaminen
  - SV Ställa in datum och tid
  - KZ Құн мен уақытты орнату
  - UK Налаштування дати й часу

- Set year > month > day > hour > minute.**
- EL Ρυθμίστε το έτος > τον μήνα > την ημέρα > την ώρα > τα λεπτά.
  - PT Acertar ano > mês > dia > hora > minuto.
  - DA Indstil år > måned > dag > time> minut.
  - FI Aseta vuosi > kuukausi > päivä > tunti > minuutit.
  - SV Ställ in år > månad > dag > timme > minut.
  - KZ Жыл > ай > күн > сағат > минут параметрін орнатыңыз.
  - UK Введіть рік > місяць > день > годину > хвилину.
- 

- Back / Forward**
- EL Πίσω / Μπροστά
  - PT Retroceder / Avançar
  - DA Tilbage / Frem
  - FI Takaisin / eteenpäin
  - SV Bakåt / Framåt
  - KZ Артқа / Алға
  - UK Назад / уперед
- 

- 5 Applying the Cuff on the Left Arm**
- EL Τοποθέτηση της περιχειρίδας στον αριστερό βραχίονα
  - PT Aplicação da braçadeira no braço esquerdo
  - DA Påsætning af manchetten på venstre arm
  - FI Mansetin asettaminen vasempaan olkavarteen
  - SV Sätta på manschetten på vänster arm
  - KZ Манжетаны сол қолға тағу
  - UK Накладення манжети на ліву руку

- 1
- 2
- 3 A 1-2 cm
- 4 B

- A Tube side of the cuff should be 1 - 2 cm above the inside elbow.**
- EL Η πλευρά της περιχειρίδας με τον σωλήνα πρέπει να βρίσκεται 1 - 2 cm πάνω από την εσωτερική πλευρά του αγκώνα.
  - PT O lado do tubo da braçadeira deve estar 1 - 2 cm acima do interior do cotovelo.
  - DA Slangesiden af manchetten skal sidde 1 til 2 cm over indersiden af albuen.
  - FI Mansetin letkupuolen tulee olla 1–2 cm kyynärtaipeen sisäpuolen yläpuolella.
  - SV Slangsidan av manschetten ska vara 1–2 cm ovanför insidan av armbågen.
  - KZ Манжетаның түтік беті иықтан 1–2 см жоғары болуы қажет.
  - UK Край манжети з трубною слід розташувати на 1–2 см вище ліктьового згину.
- B Make sure that air tube is on the inside of your arm and wrap the cuff securely so it can no longer slip round.**
- EL Βεβαιωθείτε ότι ο σωλήνας αέρα βρίσκεται στην εσωτερική πλευρά του χεριού σας και τυλίξτε την περιχειρίδα γερά ώστε να μην μπορεί να περιστραφεί.
  - PT Certifique-se de que o tubo de ar está na parte interior do braço e enrole a braçadeira firmemente, para que não deslize.
  - DA Kontrollér, at luftslangen sidder på indersiden af armen, og vikl manchetten fast om armen, så den ikke kan drejes rundt.
  - FI Varmista, että ilmaletku on olkavarren sisäpuolella, ja kääri mansetti riittävästi tiukasti, jotta se ei voi pyöriä olkavarren ympärillä.
  - SV Se till att luftslangen sitter på insidan av armen och linda manschetten ordentligt så att den inte längre kan glida runt.
  - KZ Ауа түтігі қолдың ішкі жағында орналасқанын тексеріп, манжетаны сырғымайтындай етіп мықтап ораңыз.
  - UK Переконайтеся, що повітряна трубка знаходиться на внутрішній поверхні руки, і надійно обгорніть манжету так, щоб вона не поверталася.

- UR** کف کا سب سے نیچے کا کنارہ اندر کی جانب سے 1 سے 2 سینٹی میٹر اوپر ہونا چاہیے۔
- UR** اپنی بات کو یقینی بنائیں کہ ایئر ٹیوب آپ کے بازو کے اندر موجود ہے اور کف کو محفوظ طریقے سے لپیٹ دیں تاکہ یہ مزید پھسل نہ سکے۔

- If taking measurements on the right arm, refer to:**
- EL Αν λαμβάνετε μετρήσεις από τον δεξιό βραχίονα
  - PT Se fizer as medições no braço direito, consulte:
  - DA Ved målinger på højre arm, se:
  - FI Jos teet mittaukset oikeasta olkavarresta, lue
  - SV Om du mäter på höger arm, se:
  - KZ Егер оң қолда өлшеулер жүргізсеңіз, келесі бөлімді қараңыз:
  - UK Якщо вимірювання проводиться на правій руці, див.
- 
- UR** دائیں بازو پر پیمائش کے لیے دیکھیں: 2.3

- 6 Sitting Correctly**
- EL Σωστή στάση του σώματος
  - PT Como sentar-se corretamente
  - DA Sæt dig korrekt
  - FI Istuminen oikein
  - SV Rätt sittställning
  - KZ Дұрыс отыру
  - UK Правильне положення тіла

- 
- 1 **Sit comfortably with your back and arm supported.**
  - 2 **Place the arm cuff at the same level as your heart.**
  - 3 **Keep feet flat, legs uncrossed, remain still and do not talk.**

- EL Καθίστε άνετα με την πλάτη και τον βραχίονά σας να στηρίζονται.
  - PT Sente-se confortavelmente apoiando as costas e o braço.
  - DA Sid behageligt med støtte til ryg og arm.
  - FI Istu mukavasti selkä ja käsivarsi tuettuina.
  - SV Sitt bekvämt med stöd för ryggen och armen.
  - KZ Арқаңыз бен қолыңызды тіреп, ыңғайлы отырыңыз.
  - UK Сядьте зручно таким чином, щоб спина та рука на щось спиралися.
- UR** اپنی کمر اور بازو کی مدد سے آرام سے بیٹھیں۔
- EL Τοποθετήστε την περιχειρίδα στο ίδιο επίπεδο με την καρδιά σας.
  - PT Coloque a braçadeira ao mesmo nível do coração.
  - DA Placer manchetten i niveau med dit hjerte.
  - FI Aseta mansetti sydämen tasolle.
  - SV Armmanschetten ska vara på samma nivå som hjärtat.
  - KZ Қол манжетасын жүректің деңгейіне қойыңыз.
  - UK Манжета на плече має бути на рівні серця.
- UR** بازو کف کو اپنے دل کی طرح سطح پر رکھیں۔
- EL Πατάτε τα πόδια σας στο πάτωμα, μη σταυρώνετε τα πόδια σας, παραμείνετε ακίνητοι και μη μιλάτε.
  - PT Mantenha os pés no chão, não cruze as pernas, mantenha-se imóvel e não fale.
  - DA Sæt fødderne på gulvet, kryds ikke benene, forhold dig i ro, og tal ikke.
  - FI Pidä jalkaterät lattialla vasten, älä risti jalkoja, pysy paikallasi ja älä puhu.
  - SV Håll fötterna plant mot golvet, benen får inte vara korsade, var stilla och prata inte.
  - KZ Аяқты созып, айкастырмай, қозғалмай және сөйлеспей отырыңыз.
  - UK Ноги слід тримати перепереченими, зі стопами на підлозі. Не рухайтесь і не розмовляйте.
- UR** پیروں کو چپا رکھیں، ٹانگوں کو بے نقاب کریں، چپ رہیں اور بات نہ کریں۔

- 7 Selecting User ID (1 or 2)**
- EL Επιλογή ταυτότητας χρήστη (1 ή 2)
  - PT Selecionar a identificação de utilizador (1 ou 2)
  - DA Valg af bruger-id (1 eller 2)
  - FI Käyttäjätunnuksen valinta (1 tai 2)
  - SV Välja användar-ID (1 eller 2)
  - KZ Пайдаланушы идентификаторын таңдау (1 немесе 2)
  - UK Вибір ідентифікатора користувача (1 або 2)

- UR** صارف آئی ڈی (1 یا 2) منتخب کرنا
- 

- Switching user ID enables you to save readings for 2 people.**
- EL Με την εναλλαγή της ταυτότητας χρήστη μπορείτε να αποθηκεύετε μετρήσεις για 2 άτομα.
  - PT Trocar a identificação de utilizador permite guardar leituras de 2 pessoas.
  - DA Ved at skifte bruger-id kan du gemme målinger for 2 personer.
  - FI Käyttäjätunnuksen vaihtaminen mahdollistaa kahden henkilön lukemien tallennuksen.
  - SV Genom att byta användar-ID kan du spara avläsningar för 2 personer.
  - KZ Пайдаланушы идентификаторын ауыстыру арқылы 2 адамның көрсеткіштерін сақтауға болады.
  - UK Перемикання між ідентифікаторами користувачів дає змогу зберігати показання для 2 осіб.

- UR** صارف کی شناخت کو تبدیل کرنے سے آپ قابل بناتے ہیں کہ 2 افراد کے لئے ریڈنگ کو بچایا جاسکے۔

**8 Taking a Measurement**

- EL** Λήψη μέτρησης
- PT** Realização de uma medição
- DA** Foretag en måling
- FI** Mittauksen ottaminen
- SV** Göra en mätning
- KZ** Өлшеу жасау
- UK** Здійснення вимірювання
- UR** پیمائش لینا

**9 Checking Readings**

- EL** Έλεγχος των μετρήσεων
- PT** Verificar leituras
- DA** Kontrol af målinger
- FI** Lukemien tarkastelu
- SV** Kontrollera avläsningar
- KZ** Көрсеткіштерді тексеру
- UK** Перегляд показань
- UR** ریڈنگز چیک کرنا

**10 Using Memory Functions**

- EL** Χρήση των λειτουργιών μνήμης
- PT** Utilização das funções de memória
- DA** Brug af hukommelsesfunktioner
- FI** Muistitoimintojen käyttö
- SV** Använda minnesfunktioner
- KZ** Жад функцияларын пайдалану
- UK** Використання функцій пам'яті
- UR** میموری فنکشن کا استعمال کرنا

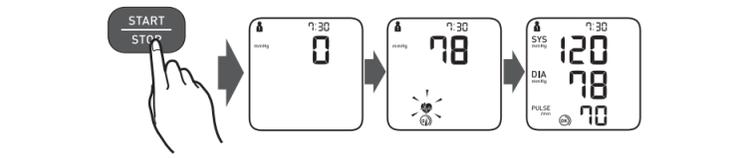

**When the [START/STOP] button is pressed, the measurement is taken and saved automatically.**

**EL** Όταν πατάτε το κουμπί [START/STOP], λαμβάνεται η μέτρηση και αποθηκεύεται αυτόματα.  
**PT** Quando o botão [START/STOP] é premido, a medição é feita e gravada automaticamente.  
**DA** Når du trykker på knappen [START/STOP], foretages og gemmes målingen automatisk.  
**FI** Kun [START/STOP]-painiketta painetaan, mittaus tehdään ja tallennetaan automaattisesti.  
**SV** När knappen [START/STOP] trycks in tas mätningen och sparas automatiskt.  
**KZ** [START/STOP] түймөсү басылганда, өлшеу жасалып, автоматты түрдө сакталады.  
**UK** Кнопка [START/STOP] запускає вимірювання, результати якого зберігаються автоматично.

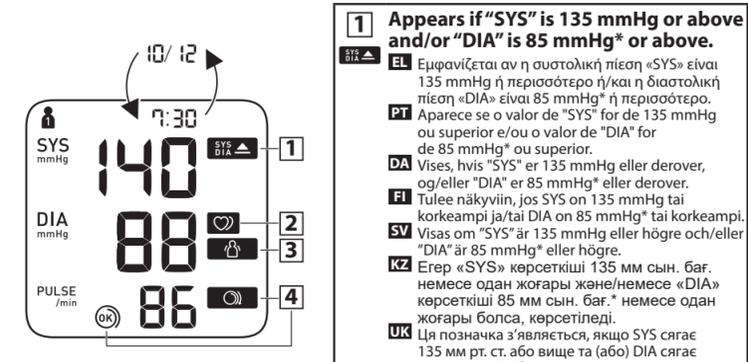

**4 Cuff is tight enough.**

- EL** Η περιχειρίδα είναι αρκετά σφιχτή.
- PT** A braçadeira está bem apertada.
- DA** Årplique a braçadeira de novo MAIS APERTADA.
- FI** Aseta mansetten STRAMMERE på.
- SV** Sätt på manschetten igen och DRÅ ÅT DEN MER.
- KZ** Манжетаны қайта ҚАТТЫРАҚ ТЫҒЫЗДАП тағыңыз.
- UK** Манжету обгорноту достатньо щільно.
- UR** کف کافی ٹائٹ ہے

**4 Apply cuff again MORE TIGHTLY.**

- EL** Τοποθετήστε πάλι την περιχειρίδα ΠΙΟ ΣΦΙΧΤΑ.
- PT** Aplique a braçadeira de novo MAIS APERTADA.
- DA** Sæt manschetten STRAMMERE på.
- FI** Aseta mansetti uudelleen TIUKEMMIN.
- SV** Sätt på manschetten igen och DRÅ ÅT DEN MER.
- KZ** Манжетаны қайта ҚАТТЫРАҚ ТЫҒЫЗДАП тағыңыз.
- UK** Обгорніть манжету ще раз ЩІЛЬНІШЕ.
- UR** دوباره کف تیار کرنا

**Before using memory functions, select your user ID.**

- EL** Προτού χρησιμοποιήσετε τις λειτουργίες μνήμης, επιλέξτε την ταυτότητα χρήστη σας.
- PT** Antes de utilizar as funções de memória, selecione a identificação de utilizador.
- DA** Vælg din bruger-id før brug af hukommelsesfunktioner.
- FI** Ennen kuin käytät muistitoimintoja, valitse käyttäjänumuksesi.
- SV** Innan du använder minnesfunktioner väljer du ditt användar-ID.
- KZ** Жад функцияларын пайдалану алдында пайдаланушы идентификаторын тандаңыз.
- UK** Перед використанням функцій пам'яті оберіть свій ідентифікатор користувача.
- UR** میموری فنکشن کا استعمال کرنے سے پہلے، اپنی صارف شناخت منتخب کریں۔

**10.1 Readings Stored in Memory**

- EL** Μετρήσεις αποθηκευμένες στη μνήμη
- PT** Leituras guardadas na memória
- DA** Målinger, der er gemt i hukommelsen
- FI** Muistiin tallennettujen lukemien tarkastelu
- SV** Avläsningar lagrade i minnet
- KZ** Жадта сақтаулы көрсеткіштер
- UK** Показання, що зберігаються в пам'яті
- UR** میموری میں اسٹور کردہ ریڈنگز

**Up to 60 readings are stored.**

- EL** Αποθηκεύονται έως 60 μετρήσεις.
- PT** São armazenadas até 60 leituras.
- DA** Op til 60 målinger gemmes.
- FI** Laite tallentaa enintään 60 lukemaa.
- SV** Upp till 60 avläsningar lagras.
- KZ** 60 көрсеткішке дейін сакталады.
- UK** Зберігається до 60 показань.
- UR** 60 ریڈنگز تک اسٹور کئے جاتے ہیں۔

**10.2 Average of the Latest 2 or 3 Readings Taken within a 10 Minute Span**

**EL** Μέση τιμή των τελευταίων 2 ή 3 μετρήσεων που έχουν ληφθεί σε διάστημα 10 λεπτών

**PT** Média das últimas 2 ou 3 leituras efetuadas num intervalo de 10 minutos

**DA** Gennemsnittet af de seneste 2 eller 3 målinger inden for et tidsrum på 10 minutter

**FI** 10 minuutin aikavälillä otetun 2–3 viimeisimmän lukeman keskiarvo

**SV** Medelvärde för de senaste 2 eller 3 avläsningarna som gjorts inom ett 10-minutersintervall

**KZ** 10 минут аралығында жасалған ең соңғы 2 немесе 3 көрсеткіштің орташа мәні

**UK** Усреднення останніх двох або трьох показань, отриманих протягом 10 хвилин

**UR** 10 منٹ کے عرصے میں لی گئی تازہ ترین 2 یا 3 ریڈنگز کی اوسط

**10.3 Deleting All Readings**

**EL** Διαγραφή όλων των μετρήσεων

**PT** Eliminação de todas as leituras

**DA** Sletning af alle målinger

**FI** Kaikkien lukemien poistaminen

**SV** Radera alla avläsningar

**KZ** Барлық көрсеткішті жою

**UK** Видалення всіх показань

**UR** سبھی ریڈنگز کو حذف کرنا

**11 Other Settings**

- EL** Άλλες ρυθμίσεις
- PT** Outros definições
- DA** Andre indstillinger
- FI** Muut asetukset
- SV** Övriga inställningar
- KZ** Басқа параметрлер
- UK** Інші налаштування
- UR** دوسری ترتیبات

**11.1 Restoring to the Default Settings**

**EL** Επαναφορά των προεπιλεγμένων ρυθμίσεων

**PT** Restauração das predefinições

**DA** Gendannelse af standardindstillingerne

**FI** Oletusasetusten palauttaminen

**SV** Återställa till standardinställningarna

**KZ** Өздегі параметрлерді қалпына келтіру

**UK** Повернення до налаштувань за замовчуванням

**UR** ڈیفالٹ ترتیبات میں بحال کرنا

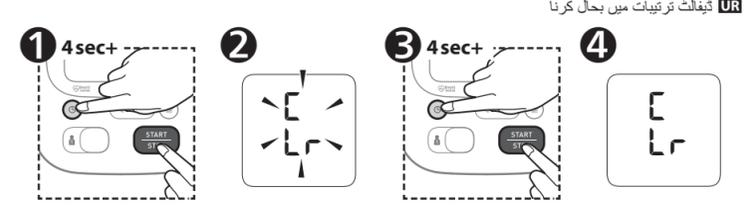

**If your systolic pressure is more than 210 mmHg:**

After the arm cuff starts to inflate, press and hold the [START/STOP] button until the monitor inflates 30 to 40 mmHg higher than your expected systolic pressure.

**EL** Αν η συστολική σας πίεση είναι πάνω από 210 mmHg:

Όταν η περιχειρίδα αρχίσει να διογκώνεται, πατήστε και κρατήστε πατημένο το κουμπί [START/STOP] έως ότου το μεσόμετρο διογκώσει την περιχειρίδα 30 έως 40 mmHg υψηλότερα από την αναμενόμενη συστολική σας πίεση.

**PT** Se a tensão sistólica estiver acima dos 210 mmHg:

Depois de a braçadeira começar a insuflar, prima e mantenha premido o botão [START/STOP] até que o medidor insufe 30 a 40 mmHg acima da tensão sistólica esperada.

**DA** Hvis det systoliske tryk er mere end 210 mmHg:

Hold knappen [START/STOP] nede, når armmanschetten begynder at blive pumpet op, til apparatet er pumpet 30 til 40 mmHg højere op end det forventede systoliske tryk.

**FI** Jos systolinen paine on yli 210 mmHg:

Kun mansetti alkaa täyttyä, paina [START/STOP]-painiketta ja pidä se painettuna, kunnes mittari täyttyy 30–40 mmHg odotettua systolista painetta korkeammalle.

**SV** Om ditt systoliska tryck är högre än 210 mmHg:

När manschetten börjar blåsas upp håller du [START/STOP]-knappen intryckt tills mätaren är uppblåst till 30–40 mmHg högre än ditt förväntade systoliska tryck.

**KZ** Егер сіздің систолалық қысымыңыз 210 мм сын. бағ. мәнінен жоғары болса:

Қол манжетасы ауа жинауды бастаған соң, [START/STOP] түймесін монитор сіз күткен систолалық қысымнан 30–40 мм сын. бағ. жоғары қысым жинағанша басып тұрыңыз.

**UK** Якщо систолічний тиск перевищує 210 мм рт.ст.:

після початку наповнення манжети на плече повітрям натисніть і утримуйте кнопку [START/STOP], поки прилад не підніме тиск до значення, яке перевищує очікуваний систолічний тиск на 30–40 мм рт.ст.

**UR** اگر آپ کا سistolک پریشر 210 mmHg سے زائد ہو تو:

بازو کا کف پھولنا شروع ہونے کے بعد، [START/STOP] بٹن کو دبا کر رکھیں، حتیٰ کہ مانیٹر آپ کے متوقع سistolک پریشر سے 30 تا 40 ایم ایم ایچ جی زائد تک پھول جائے۔

**12 Optional Medical Accessories**

- EL** Προαιρετικά ιατρικά εξαρτήματα
- PT** Acessórios médicos opcionais
- DA** Valgfrit medicinsk tilbehør
- FI** Valinnaiset lääkinälliset lisävarusteet
- SV** Valfría medicinska tillbehör
- KZ** Қосымша медициналық аксессуарлар
- UK** Додаткові медичні аксесуари
- UR** اختیاری طبی سازو سامان

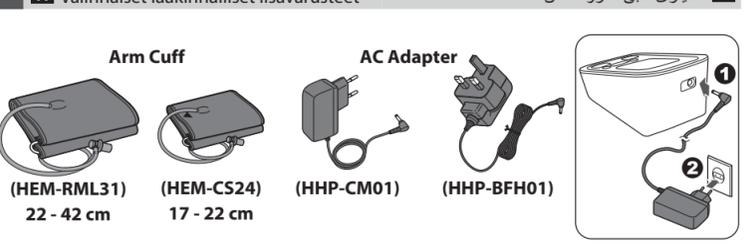

**Do not throw the air plug away. The air plug can be applicable to the optional cuff.**

**EL** Μην πετάξετε το βύσμα αέρα. Το βύσμα αέρα μπορεί να χρησιμοποιηθεί με την προαιρετική περιχειρίδα.

**PT** Não deite fora a ficha de ar. A ficha de ar pode ser aplicável à braçadeira opcional.

**DA** Smid ikke luftstikket væk. Luftstikket kan anvendes sammen med den valgfri manchett.

**FI** Älä hävittää ilmaletkun liittintä. Ilmaletkun liittintä voidaan mahdollisesti käyttää lisävarusteena saatavan mansetin kanssa.

**SV** Kasta inte bort luftkontakten. Luftkontakten kan användas på den valfría manschetten.

**KZ** Ауа ашасын лақтырмаңыз. Ауа ашасын қосалқы манжетаға қолдануға болады.

**UK** Не викидайте повітряний штекер. Повітряний штекер підходить до додаткової манжети.

**UR** ہوائی پلگ کو پھینک نہ دیں۔ ایئر پلگ اختیاری کف پر لاگو ہو سکتا ہے۔

**DA** Sådan foretages en måling i gæstefunktion

**FI** Mittauksen ottaminen vierastilassa

**UR** گیسٹ موڈ میں پیمائش لینا

**Taking a measurement in guest mode**

**EL** Λήψη μέτρησης σε λειτουργία άλλου χρήστη

**PT** Realização de uma medição no modo de convidado

**DA** Sådan foretages en måling i gæstefunktion

**FI** Mittauksen ottaminen vierastilassa

**SV** Göra en mätning i gästläge

**KZ** Өлшеуді қонақ режимінде жасау

**UK** Вимірювання в гостьовому режимі

**UR** میموری میں محفوظ ہوجاتی ہے۔

**The guest mode can be used to take a single measurement for another user. No readings are stored in the memory.**

**EL** Η λειτουργία άλλου χρήστη μπορεί να χρησιμοποιηθεί για τη λήψη μίας μέτρησης από άλλο χρήστη. Δεν αποθηκεύονται μετρήσεις στη μνήμη.

**PT** O modo de convidado pode ser utilizado para efetuar uma única medição de outro utilizador. Não há leituras guardadas na memória.

**DA** Gæstefunktionen kan bruges til at tage en enkelt måling for en anden bruger. Ingen målinger lagres i hukommelsen.

**FI** Vierastilaa voidaan käyttää yksittäisten mittausten tekemiseen muille henkilöille. Lukemat eivät tallennu muistiin.

**SV** Gästläget kan användas för att göra en enstaka mätning för andra personer. Inga avläsningar sparas i minnet.

**KZ** Басқа адам режимін басқа пайдаланушының қан қысымын бір рет өлшеу үшін пайдалануға болады. Жадта ешқандай көрсеткіштер сақталмаған.

**UK** Гостьовий режим використовується для одиночного вимірювання артеріального тиску у іншої особи. Показання не зберігаються в пам'яті.

**UR** میمان موڈ کا استعمال کسی اور فرد کی ایک پیمائش لینے میں کیا جا سکتا ہے۔ میموری میں کوئی ریڈنگ محفوظ نہیں کیا جاتا ہے۔

**DA** Sådan foretages en måling i gæstefunktion

**FI** Mittauksen ottaminen vierastilassa

**UR** گیسٹ موڈ میں پیمائش لینا

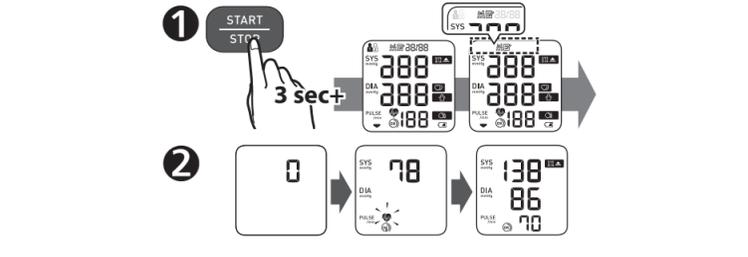

**2 Appears when an irregular rhythm\*\* is detected during a measurement. If it appears repeatedly, OMRON recommends to consult your physician.**

**EL** Εμφανίζεται όταν ανιχνεύεται ακανόνιστος ρυθμός\*\* κατά τη διάρκεια της μέτρησης. Αν εμφανίζεται επανειλημμένα, η OMRON συνιστά να συμβουλευτείτε τον ιατρό σας.

**PT** Aparece quando um ritmo irregular\*\* é detetado durante uma medição. Se aparecer repetidamente, a OMRON recomenda que consulte o seu médico.

**DA** Vises, hvis en uregelmæssig rytme\*\* registreres under en måling. Hvis dette vises gentagne gange, anbefaler OMRON, at du kontakter din læge.

**FI** Tulee näkyviin, jos epäsäännöllinen rytmi\*\* havaitaan mittauksen aikana. Jos symboli näkyy toistuvasti, OMRON suosittelee ottamaan yhteyttä lääkäriin.

**SV** Visas när en oregelbunden rytmi\*\* upptäcks under en mätning. Om den här symbolen visas upprepade gånger rekommenderar OMRON att du rådgrör med din läkare.

**KZ** Өлшеу барысында тұрақсыз соғыс\*\* анықталғанда көрсетіледі. Егер ол қайталанып көрсетілсе, OMRON компаниясы дәрігерге хабарласуды ұсынады.

**UK** Індикатор з'являється, якщо під час вимірювання виявлено порушення ритму\*\*. Якщо індикатор з'являється неодноразово, компанія OMRON рекомендує проконсультуватися з лікарем.

**UR** پیمائش کے دوران جب ایک بے ترتیب ритم\*\* کا پتہ چلتا ہے تو ظاہر ہوتا ہے۔ اگر یہ بار بار ظاہر ہوتا ہے تو، OMRON آپ کے معالج سے مشورہ کرنے کی ہدایت کرتا ہے۔

**3 Appears when your body moves during a measurement. Remove the arm cuff, wait 2-3 minutes and try again.**

**EL** Εμφανίζεται όταν το σώμα σας κινηθεί κατά τη διάρκεια της μέτρησης. Αραιρώστε την περιχειρίδα, περιμένετε 2-3 λεπτά και δοκιμάστε ξανά.

**PT** Aparece quando o corpo se mexe durante uma medição. Retire a braçadeira, aguarde 2-3 minutos e tente de novo.

**DA** Vises, hvis du bevæger kroppen under en måling. Tag armmanschetten af, vent 2-3 minutter, og forsøg igen.

**FI** Tulee näkyviin, jos liikutat kehoasi mittauksen aikana. Irrota mansetti, odota 2–3 minuuttia ja yritä uudelleen.

**SV** Visas när du rör dig under en mätning. Ta av manschetten, vänta 2–3 minuter och försök igen.

**KZ** Өлшеу барысында дене қозғалғанда көрсетіледі. Қол манжетасын алып тастап, 2–3 минут күтіңіз, содан соң әрекетті қайталаңыз.

**UK** Ця позначка з'являється, якщо ваше тіло рухається під час вимірювання тиску. Зніміть манжету, зачекайте 2–3 хвилини та спробуйте ще раз.

**UR** اس وقت ظاہر ہوتا ہے جب آپ کے جسم کی پیمائش کے دوران حرکت ہوتی ہے۔ بازو کف کو ہٹا دیں، 2-3 منٹ انتظار کریں اور دوبارہ کویش کریں۔

**Error messages or other problems? Refer to:**

- EL** Μηνύματα σφάλματος ή άλλα προβλήματα? Ανατρέξτε στο:
- PT** Mensagens de erro ou outros problemas? Consulte:
- DA** Fejlmeldelser eller andre problemer? Se:
- FI** Virheilmoituksia tai muita ongelmia? Lue:
- SV** Felmeddelanden eller andra problem? Se:
- KZ** Қате туралы хабарлар немесе басқа проблемалар бар ма? Келесіні қараңыз:
- UK** Повідомлення про помилки або інші проблеми? Див.:
- UR** \*\*غلطی کے پیغامات یا دیگر مسائل؟ کا حوالہ دیتے ہیں:

Instruction Manual 1